



2019

JETZT ANMELDEN!

Seminare Technische Sauberkeit

Das aktuelle Veranstaltungsprogramm
finden Sie auf www.cleancontrolling.de

Veranstalter, Anmeldung und Information

CleanControlling GmbH

Gehrenstraße 11a
D 78576 Emmingen-Liptingen

Tel. +49 74 65 / 92 96 78-0

Fax +49 74 65 / 92 96 78-10

Seminartermine Technische Sauberkeit 2019

LEITUNG

Dipl.-Ing. (FH) Volker Burger
CleanControlling GmbH, Liptingen

| | | | |
|---|--|-----------|---|
| TecSa I - GRUNDLAGEN | Grundlagenseminar zur Technischen Sauberkeit nach VDA19.1 und 19.2 Termine Di. 09.04.2019 Di. 12.11.2019 Ort AIRCRAFT Hotel 78579 Neuhausen ob Eck | Seite 3 |  |
| TecSa II - MESSTECHNIK | Vertiefungsseminar zur Technischen Sauberkeit nach VDA19.1 Termine Mi. 13.11.2019 Ort AIRCRAFT Hotel 78579 Neuhausen ob Eck | Seite 4 |  |
| TecSa II - MONTAGE | Vertiefungsseminar zur Technischen Sauberkeit nach VDA19.2 Termine Do. 14.11.2019 Ort AIRCRAFT Hotel 78579 Neuhausen ob Eck | Seite 5 |  |
| TecSa III - MONTAGE- EINRICHTUNGEN | Planung und Konstruktion von sauberkeitssensiblen Montageeinrichtungen Termin 2-tägig Di. 24. + Mi. 25.09. 2019 (2-tägig) Ort Stadthalle Tuttlingen 78532 Tuttlingen | Seite 6/7 |  |
| ANMELDEFORMULAR | | | Seite 8 |

Seminarprogramm TecSa I – Grundlagen

Grundlagen Technische Sauberkeit nach VDA 19.1 und VDA 19.2



TERMINE 2019

Di. 9. April

Di. 12. November

Zielgruppe

Laborleiter und Labormitarbeiter in Technischen Sauberkeitslaboren, Verantwortliche Konstrukteure, Projektleiter und Qualitätsmitarbeiter die Sauberkeitsspezifikationen festlegen und das Qualitätsmerkmal an die Lieferkette weitergeben müssen.

Einkaufs- und Vertriebsmitarbeiter die mit dem Merkmal Technische Sauberkeit konfrontiert werden. Fach- und Führungskräfte die in ihrer Arbeit mit den Fragestellungen der Technischen Sauberkeit konfrontiert sind.

Leistungen

- Tagungsunterlagen
- Mittagessen
- Pausengetränke

Seminarort

AIRCRAFT Hotel, Neuhausen ob Eck

Teilnahmegebühr

690 EUR zzgl. MwSt.

8:30 – 9:00 **Ausgabe der Unterlagen und Begrüßungskaffee**

9:00 – 9:30 **Begrüßung und Eröffnung des Seminars**
Technische Sauberkeit Motivation und erfolgreiche Einsätze heute und morgen
· Wann spricht man von Technischer Sauberkeit?
· In welchen Bereichen kommt die Technische Sauberkeit zum Einsatz?
· Welche Rolle spielt die Technische Sauberkeit weltweit und in der Zukunft?

Dipl.-Ing. (FH) Volker Burger
Geschäftsleitung, CleanControlling GmbH

9:30 – 10:15 **Sauberkeitsprüfung nach VDA 19 Teil 1**
· Abfolge und Durchführung der Sauberkeitsprüfung
· Auswahl des Extraktionsverfahren
· Verifizierung der Extraktionsmethoden
· Blindwert im Labor

Yasemin Müller
Assistentin der Geschäftsleitung, Consulting Analytik, CleanControlling GmbH

10:15 – 10:45 **Kaffeepause**

10:45 – 11:30 **Mikroskopische Partikelanalyse**
Funktionsweise der Partikelzählssysteme
· Bilderfassung, Objekterkennung, Objektvermessung, Typisierung: Polarisation zur Metall-Erkennung, Nachkontrolle, Dokumentation
· Fasererkennung
· Grenzen der Partikelvermessung mittels Mikroskopischer Analyse
· Kriterien zur Auswertbarkeit von Filtern

Dr. Johann Metzger
Geschäftsleitung, JOMESA Meßsysteme GmbH

11:30 – 12:15 **Partikelidentifizierung mittels Rasterelektronenmikroskop und Infrarotspektroskopie**
· Funktionsprinzip des REM und IR
· Partikelzählung und Identifizierung mit dem Rasterelektronenmikroskop
· Partikelidentifikation metallischer und mineralischer Partikel mittels REM
· Grenzen der Partikelzählung mit dem REM
· Partikelidentifikation organischer Partikel mittels IR

Dipl.-Ing. (FH) Thorsten Bogatzky
Operative Leitung, WITg

12:15 – 13:15 **Gemeinsames Mittagessen**

13:15 – 14:15 **Praxisteil - Liveübertragung aus dem CleanControlling Sauberkeitslabor**
· Ablauf einer Standard Sauberkeitsanalyse
· Demonstration und Diskussion einer mikroskopischen Analyse

14:15 – 15:00 **Rückblickende Erfahrungen mit der Einführung und Umsetzung der Technischen Sauberkeit in der Automobil Industrie**
· Grenzwertdefinition
· Eskalationstrategie beim OEM

Andreas Grossmann
Spezialist Technische Sauberkeit

15:00 – 15:30 **Kaffeepause**

15:30 – 16:00 **Montage und Produktionssauberkeit nach VDA 19 Teil 2 Konzept einer Sauberfertigung Einflussfaktoren und Handlungsempfehlungen**
· Raumkonzepte
· Umgebungs- und Partikelmonitoring mittels Illigwertbestimmung

B.Eng. Julia Seiler
Consulting, CleanControlling GmbH

16:00 – 16:15 **Praxisteil**
· Bestimmung der Sauberkeitsstufe
· Ermittlung des Illig-Wertes

16:15 – 16:45 **Montage und Produktionssauberkeit nach VDA 19 Teil 2 Konzept einer Sauberfertigung Einflussfaktoren und Handlungsempfehlungen**
· Logistik und Verpackungskonzepte
· Grundsätze bei der Auslegung von Montageeinrichtungen

Dipl.Wirt.-Ing. (FH) Heike Grefe
Consulting, CleanControlling GmbH

16:45 – 17:15 **Abschließende Diskussion und Fragerunde**

Seminarprogramm TecSa II – Messtechnik

Vertiefungsseminar zur Technischen Sauberkeit - Messtechnik nach VDA 19.1 und VDA 19.2

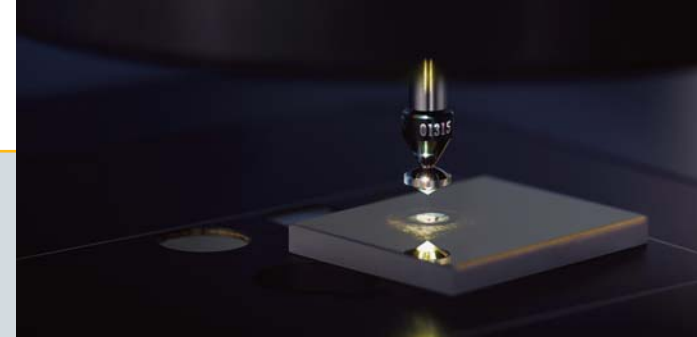

TERMINE 2019

Mi. 13. November

Zielgruppe

Laborleiter und Labormitarbeiter in Technischen Sauberkeitslaboren.

Verantwortliche Konstrukteure, Projektleiter und Qualitätsmitarbeiter, die Sauberkeitsspezifikationen festlegen und das Qualitätsmerkmal bewerten.

Mitarbeiter, die Ihr Wissen im Themenbereich der Technischen Sauberkeit vertiefen möchten.

Leistungen

- Tagungsunterlagen
- Mittagessen
- Pausengetränke

Seminarort

AIRCRAFT Hotel, Neuhausen ob Eck

Teilnahmegebühr

690 EUR zzgl. MwSt.

8:30 – 9:00 Ausgabe der Tagungsunterlagen und Begrüßungskaffee

9:00 – 9:30 **Begrüßung und Eröffnung des Seminars**
Bedeutung der Sauberkeitsmesstechnik heute und in Zukunft

Dipl.-Ing. (FH) Volker Burger
Geschäftsleitung, CleanControlling GmbH

9:30 – 10:15 **Neue ISO 16232 (2018-12)**
· Inhaltsvergleich der ISO 16232 zur VDA19.1
· Auswirkungen der neuen ISO16232 auf die Sauberkeitsprüfung

B.Eng. Julia Seiler
Consulting, CleanControlling GmbH

10:15 – 10:45 Kaffeepause

10:45 – 11:30 **Qualifizierungsuntersuchung/ Abklümmessung/ Zweifachmessung**
· Auswertung der Abklümmessung streng nach VDA19.1
· Interpretation des nicht Abklümmens
· Anwendung der Zweifachmessung

Yasemin Müller
Assistentin der Geschäftsleitung, Consulting Analytik,
CleanControlling GmbH

11:30 – 12:15 **Erfahrungen und Problempunkte aus Laboraudits**
· Extraktionsauswahl
· Blindwertehaltung
· Nachspülprozedur

Yasemin Müller
Assistentin der Geschäftsleitung, Consulting Analytik,
CleanControlling GmbH

12:15 – 13:15 **Gemeinsames Mittagessen**

13:15 – 14:00 **Mikroskopische Partikelanalyse**
· Kategorisierung von Partikeln
· Partikelkonglomerate
· manuelle Nachbearbeitung

Peter Krines
Experte Technische Sauberkeit

14:00 – 14:30 Diskussion von Analyseergebnissen an Beispielen

Peter Krines / Volker Burger

14:30 – 15:15 **Weitergehende Messverfahren an Beispielen aus dem Labor**
· Mineralische Partikel unterschiedliche Arten (Scan/Partikel)
· Probleme der Vergleichbarkeit
· nicht dargestellte Partikel / Messverfahren
· IR nur Partikel, kein Scan – Umlagerung

M.Sc. Alexander Kläiber
Teamleitung Labor, CleanControlling GmbH

15:15 -1 5:45 Kaffeepause

15:45 -1 6:15 **Darstellung und Auswertung von Analyseergebnissen**
· Visualisierung der Ergebnisse
· Interpretation der Prüfergebnisse

Andreas Müller
Consulting, Betriebsmittelkonstruktion, Sonderprojekte
CleanControlling GmbH

16:15 – 17:00 **Besonderheiten bei der Prüfung von Elektronikkomponenten**
· Partikelfokus kleiner 100µm
· Luft- / Saugextraktion
· Partielle Extraktion mittels Adaption

M.Sc. Steffen Oßwald
Vertrieb CleanControlling GmbH

17:00 – 17:30 **Reinheit von Medizinprodukten im Herstellungsprozess Kurze Einblicke in die neue VDI-Richtlinie 2083 Blatt 21**
· Reinheitsbewertung und -bestimmung
· Verfahren zur Bestimmung biologischer, chemischer und partikulärer Verunreinigungen
· Wege zu Akzeptanzkriterien
· Checkliste zur Reinheitsbewertung und -bestimmung

Dipl.-Ing. (FH) Volker Burger
Geschäftsleitung, CleanControlling GmbH

17:30 – 17:45 Verabschiedung und Ende des Seminars

Seminarprogramm TecSa II – Montage

Vertiefungsseminar zur Technischen Sauberkeit - Montage nach VDA 19.1 und VDA 19.2



TERMINE 2019

Do. 14. November

Zielgruppe

Verantwortliche für die Umsetzung der Sauberkeitsanforderungen, Produktions- und Logistikverantwortliche sowie Werksleiter.

Prozessverantwortliche und Verantwortliche für die Industrialisierung.

Verantwortliche Konstrukteure, Projektleiter und Qualitätsmitarbeiter, die Sauberkeitsspezifikationen festlegen und das Qualitätsmerkmal an die Lieferkette weitergeben.

Mitarbeiter, die Ihr Wissen im Themenbereich der Technischen Sauberkeit vertiefen möchten.

Leistungen

- Tagungsunterlagen
- Mittagessen
- Pausengetränke

Seminarort

AIRCRAFT Hotel, Neuhausen ob Eck

Teilnahmegebühr

690 EUR zzgl. MwSt.

8:30 – 9:00 **Ausgabe der Tagungsunterlagen und Begrüßungskaffee**

9:00 – 9:30 **Begrüßung und Eröffnung des Seminars**
Bedeutung der Produktionssauberkeit heute und in der Zukunft.

Dipl.-Ing. (FH) Volker Burger
Geschäftsleitung, CleanControlling GmbH

9:30 – 10:15 **Logistik – Reduzierung der Partikelverschleppung**
· Gestaltung von sauberkeitsorientierten Materialflüssen
· Greenfield vs. Brownfield → Berücksichtigung von bestehenden Strukturen
· Zusammenspiel Verpackungs- und Logistikkonzept

M.Eng. Frank Wissler
Consulting, CleanControlling GmbH

10:15 – 10:45 **Kaffeepause**

10:45 – 11:30 **Reinigungskonzepte**
· Gründe für Reinigung
· Reingertypen
· Pflege des Reinigers im Einsatz
· Reinigungstechnik

Andreas Großmann
Spezialist Technische Sauberkeit

11:30 – 12:15 **Personal – Einflussfaktoren und Maßnahmen**
· Überträger
· Quelle
· Auslöser
· Beseitiger

B.Eng Julia Seiler
Consulting, CleanControlling GmbH

12:15 – 13:15 **Gemeinsames Mittagessen**

13:15 – 14:00 **Prozesskettenanalyse zur Identifikation von Potenzialen**
· Vorgehen / praktische Anwendung
· Erfahrungen aus den Begutachtungen

Dipl. Wirt.-Ing. (FH) Heike Grefe
Consulting, CleanControlling GmbH

14:00 – 14:30 **Inline-Monitoring – Verifikation und Optimierung von Montagelinien**

- Kontinuierliche Überwachung von Montageprozessen
- Sauberkeitsspezifikation von Montageprozessen
- Partikelsauger in der Prozessbegutachtung

Dipl. Ing. (FH) Georg Posseldt
Consulting, CleanControlling GmbH

14:30 – 15:15 **Partikelquellensuche auf Basis von Partikelbildern**
· Vorgehensweise zur Regelung partikelsensibler Produktionssysteme
· Automatisierte Klassifikation der Bilder aus der Sauberkeitsanalyse
· Ableitung und Controlling von zielgerichteten Verbesserungen

Ronny Zwinkau
Oberingenieur Institut für Produktionssysteme (IPS),
TU Dortmund

15:15 – 15:45 **Kaffeepause**

15:45 – 16:15 **Planung und Konstruktion von sauberkeitssensiblen Montageeinrichtungen nach VDA19.2**
· Einflussfaktoren innerhalb von Montageeinrichtungen
· Gestaltungsprinzipien und Beispiele
· Spezifikation von sauberkeitsrelevanten Aspekten

M.Eng. Frank Wissler
Consulting, CleanControlling GmbH

16:15 – 17:00 **Sauberkeitsspezifikation von Gesamtsystemen**
· Ableitung von Sauberkeitsgrenzwerten für Systeme
· Gap-Dilemma – Produktdesign vs. Produzierbarkeit

Dipl.-Ing. (FH) Volker Burger
Geschäftsleitung, CleanControlling GmbH

17:00 – 17:15 **Verabschiedung und Ende des Seminars**

Seminarprogramm TecSa III – Montageeinrichtungen

Planung und Konstruktion von sauberkeitssensiblen Montageeinrichtungen nach VDA 19.2

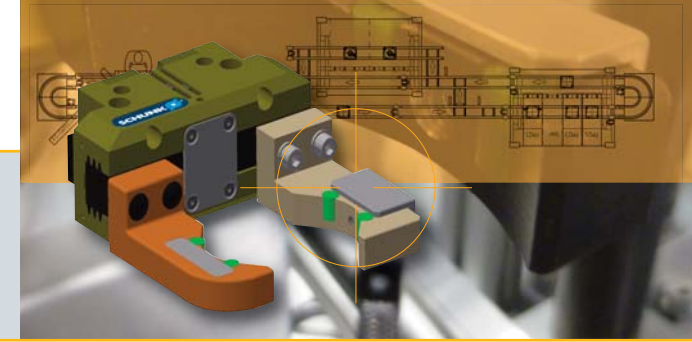

TERMIN 2019

Di. 24. /Mi. 25. September

Zielgruppe

Automatisierung- und Montageanlagenbauer
Prozessplaner und verantwortliche Konstrukteure
Anlagenplaner und Technische Beschaffung
Projektleiter und Qualitätsmitarbeiter Technische Sauberkeit
Produktionsleiter und Fertigungsverantwortliche

Leistungen

- Tagungsunterlagen
- Mittagessen
- Pausengetränke
- Abendveranstaltung im thyssenkrupp Testturm Rottweil

Seminarort

Stadthalle Tuttlingen
Königstraße 39
D 78532 Tuttlingen

Parken

Parkgarage am Veranstaltungsort

Übernachtungsmöglichkeit

Hotелеmpfehlungen erhalten Sie mit der Auftragsbestätigung.

Teilnahmegebühr

1290 EUR zzgl. MwSt.

Tag 1

9:00 – 9:30 Ausgabe der Tagungsunterlagen und Begrüßungskaffee

9:30 – 10:15 Begrüßung und Eröffnung der Fachtagung

- Vorstellung CleanControlling
- Notwendigkeit und Anforderungen der Technischen Sauberkeit bei Montageanlagen in der Automobilindustrie und anderen Industriezweigen

Dipl.-Ing. (FH) Volker Burger
Geschäftsleitung, CleanControlling GmbH

10:15 – 11:00 Konzeption einer Sauberfertigung
Technische Sauberkeit in der Montage nach VDA19 Teil 2

- Auswahl der Sauberkeitsstufe – Herleitung mittels Flugfähigkeitsdiagramm
- Überblick Einflussfaktoren auf die Technische Sauberkeit: Umgebung/ Logistik/ Verpackung / Personal/ Montageeinrichtungen und Prozesse
- Maßnahmen in Bezug auf die Einflussfaktoren

B.Eng Julia Seiler
Consulting, CleanControlling GmbH

11:00 – 12:00 Herausforderungen für die Konzeption von Montageanlagen im Sauberraum

- Generelle Vermeidungsstrategien von Partikelemissionen
- Konstruktive Ansätze zur Partikelreduktion
- Geeignete Komponenten für den Sauberraum

Christian Boos
Leiter Engineering und Projektmanagement,
Waldorf Technik GmbH

12:00 – 13:00 Gemeinsames Mittagessen

13:00 – 14:00 Auslegung sauberkeitgerechter Montageeinrichtungen nach VDA19 Teil 2 - Maßnahmen und Empfehlungen – konstruktiv I

- Darstellung der Gestaltungsgrundsätze des Leitfadens anhand von Beispielen aus der Praxis
- Grundaufbau und Einhausung
- Zuführung und Vereinzelung
- Werkstückträger und Werkstückaufnahmen

Andreas Müller
Consulting, Betriebsmittelkonstruktion, Sonderprojekte
CleanControlling GmbH

14:00 – 14:30 Diskussion

14:30 – 15:15 Partikelentstehung bei Fügeprozessen

- Umgang mit kundenbezogenen Montageprozessen
- Beispielhafte Fügeprozesse und ihre Partikelentwicklung
- Inbetriebnahme von Montageanlagen

Dipl.-Ing. (FH) Georg Posseldt
Consulting, CleanControlling GmbH

15:15 – 15:45 Kaffeepause und Gelegenheit zum Networking

15:45 – 16:30 Auslegung sauberkeitgerechter Montageeinrichtungen nach VDA19 Teil 2 - Maßnahmen und Empfehlungen – konstruktiv II

- Darstellung der Gestaltungsgrundsätze des Leitfadens anhand von Beispielen aus der Praxis
- Handhabungssysteme
- Betriebsmedien und Medienversorgungstechnik
- Schraubwerkzeuge und Greifer

Andreas Müller
Consulting, Betriebsmittelkonstruktion, Sonderprojekte
CleanControlling GmbH

16:30 – 17:00 Abschließende Diskussion und Fragerunde

ab 17:30 Gemeinsame Abendveranstaltung im thyssenkrupp Testturm Rottweil

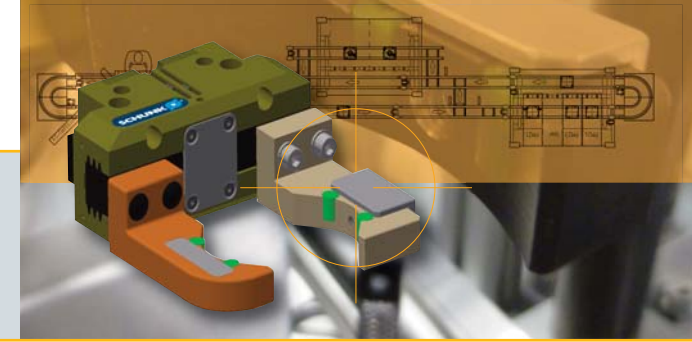

TERMIN 2019

Di. 24. /Mi. 25. September

Tag 2

8:45 – 9:00 **Begrüßung der Seminarteilnehmer**

9:00 – 9:45 **Überblick montageintegrierte Reinigung**

- Entfernung von im Prozess freigesetzten Partikeln
- Reinigung von Baugruppen
- Reinhaltung von Anlagenkomponenten zur Vermeidung von Verschleppung

M.Eng. Frank Wissler
Consulting, CleanControlling GmbH

9:45 – 10:30 **Montageintegrierte Reinigungssysteme mit Luft**

- Einfluss elektrostatischer Aufladung
- Integration von Abblas- und Bürstsystemen in Montageanlagen
- Applikatoren Problemstellungen und deren Lösung

Thomas Liebscher
Vertriebsleiter und kaufmännischer Leiter
Dr. Escherich GmbH

10:30 – 11:00 **Kaffeepause und Gelegenheit zum Networking**

11:00 – 11:45 **Sicherstellung der Sauberkeitsqualität mittels CO₂-Schneestrahlen**

- Grundlagen »quattroClean«
- Reinheitstechnische Integration in Montageanlagen
- Anwendungsbeispiele und Grenzen

Dr. Ing. Günther Schmauz
Vorstand, acp systems AG

11:45 – 12:15 **Diskussion montageintegrierte Reinigungssysteme**

12:15 – 13:15 **Gemeinsames Mittagessen**

13:15 – 14:15 **Einblick in die Nahrungsmittel und Pharmaindustrie - Gesichtspunkte aus dem Hygienic Design**

- Grundlegende Einflussgrößen der hygienegerechten Gestaltung

Dr.-Ing. Franz Mader
Ingenieurbüro Mader
Hygienic Design Weihenstephan

14:15 – 15:00 **Partikel (er)kennen - Regelung sauberkeitssensibler Produktionssysteme**

- Aufbau von Partikelkatalogen mit Hilfe der Trocken-Saugextraktion
- Partikelentstehung in Produktionssystemen
- Automatisierte Partikelklassifikation hinsichtlich des Entstehungsmechanismus

Ronny Zwinkau
Oberingenieur Institut für Produktionssysteme (IPS),
TU Dortmund

15:00 – 15:30 **Kaffeepause und Gelegenheit zum Networking**

15:30 – 16:15 **Abnahmekonzept für die Beschaffung partikelgrenzwertspezifischer Montageeinrichtungen**

- Beispielszenario von Partikelgrenzwerten zwischen Kunden und Anlagenherstellern
- Konkreter Vorschlag zur Prüfung der Anlagenmerkmale auf produktorientierte Partikelgrenzwerte

Dipl.-Ing. (FH) Volker Burger
Geschäftsleitung, CleanControlling GmbH

16:15 – 16:45 **Frage und Diskussionsrunde, Abschiedskaffee und Ende der Fachtagung**

WIR FREUEN UNS AUF SIE!

Anmeldeformular zum Ausdrucken

BITTE VERSENDEN PER

Fax +49 74 65 / 92 96 78-10

info@cleancontrolling.com

Kurs- und Datumsauswahl 2019

TecSa I - Grundlagen

Di. 9.04.

Di. 12.11.

TecSa II - Messtechnik

Mi. 13.11.

TecSa II - Montage

Do. 14.11.

TecSa III - Montageeinrichtungen

Di. 24. + Mi. 25.09.

(2-tägig)

Unternehmen

Firma/ Institut

Straße/Postfach

PLZ

Ort

Land

Telefon

Fax

Teilnehmer 1

Titel

Vorname

Nachname

Abteilung

E-Mail

Teilnehmer 2 (Preisnachlass 10% ab dem 2. Teilnehmer)

Titel

Vorname

Nachname

Abteilung

E-Mail

Datum

Unterschrift

Firmenstempel

Ihre persönlichen Angaben werden von der CleanControlling GmbH zum Zwecke der persönlichen Kundenbetreuung (z.B. Anmeldebestätigung, Informationen über gleiche oder ähnliche Veranstaltungen usw.) verarbeitet. Sie haben jederzeit die Möglichkeit, der Nutzung ihrer Daten schriftlich bei der CleanControlling GmbH zu widersprechen.

Veranstalter, Anmeldung und Information

CleanControlling GmbH

Gehrenstraße 11a

D 78576 Emmingen-Liptingen

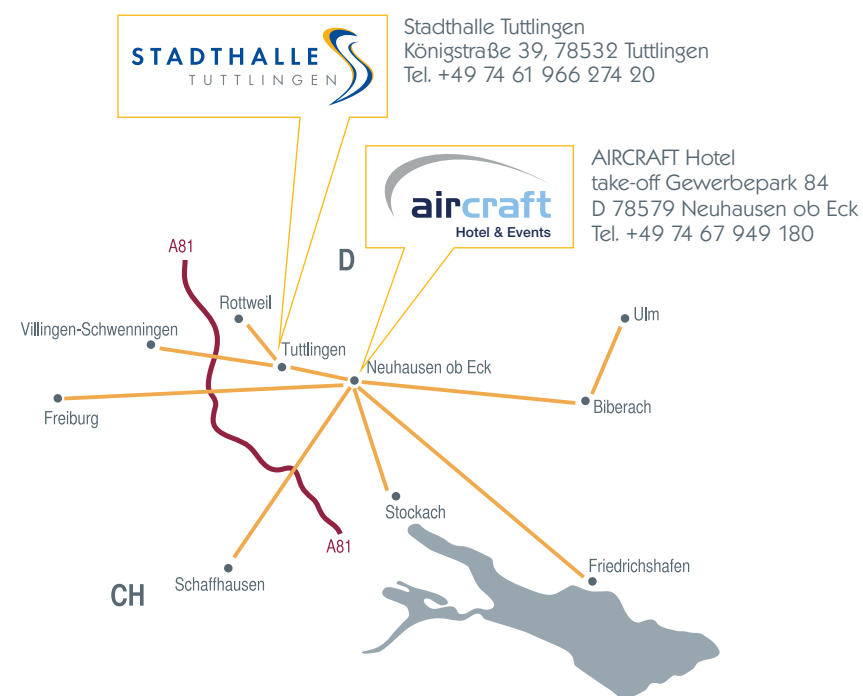

Sonderkonditionen

Bei einer Anmeldung von mehr als 2 Personen eines Unternehmens gewähren wir ab dem zweiten Teilnehmer einen Preisnachlass von 10%.

Stornierungen

Bei einer Abmeldung bis zwei Wochen vor Veranstaltungsbeginn berechnen wir eine Stornogebühr von 10% des Teilnahmepreises. Bei einer Abmeldung danach ist der volle Preis zu entrichten.

Deshalb gewinnt Technische Sauberkeit immer mehr an Bedeutung

Aufgrund steigender Anforderungen an die Funktionssicherheit von Komponenten und Systemen z.B. im Fahrzeugbau wird das Merkmal Oberflächensauberkeit in immer mehr Spezifikationen und Zeichnungen eingeführt. Die Entwicklung führt dazu, dass diese Aspekte auch bei der Gestaltung von Montageeinrichtungen und der umgebenden Bereiche betrachtet werden müssen.

Während der Montage ist das Produkt und insbesondere dessen Funktionsflächen unmittelbar potentiell schädlichen Einflüssen der Verarbeitungsprozesse, Montageeinrichtungen, des Personals und der Umgebung ausgesetzt. Daher sollten bereits bei der Konstruktion neuer Fertigungseinrichtungen und der Planung von neuen Montageanlagen sauberkeitstechnische Aspekte berücksichtigt werden. Auch der bereits bestehende Produktionsbetrieb muss bezüglich vorhandener Verunreinigungsquellen und Verschleppungsrisiken untersucht und diese ökonomisch sinnvoll reduziert werden.

Die Fachtagung richtet sich folglich sowohl an Automatisierungs- und Montageanlagenbauer, Prozessplaner, Anlagenplaner, verantwortliche Konstrukteure als auch an Projektleiter und Qualitätsmitarbeiter der Technischen Sauberkeit sowie Produktionsleiter und Fertigungsverantwortliche.

Die Vorträge geben einen Einblick in die Neuplanung und Optimierung einer sauberkeitskritischen Montage nach VDA 19 Teil 2.

Leitung: Dipl.-Ing. (FH) Volker Burger



Volker Burger legte sein Studium Maschinenbau- und Fahrzeugtechnik an der FH Kempten 1996 erfolgreich mit Diplom ab. Daran schloss sich die Qualifizierung zum Schweißfachingenieur an. Im Anschluss folgte eine mehr als 10-jährige Tätigkeit als Leitung der Prozess- und Produktentwicklung bei einem Hersteller für Aktuatoren.

Während dieser Tätigkeit, die Volker Burger immer wieder mit Themen und Herausforderungen der Technischen Sauberkeit konfrontierte, gründete er die CleanControlling GmbH. Aus seiner besonderen Faszination für das Thema „Technische Sauberkeit“

und dem unternehmerischen Gespür resultierte schließlich der Sprung in die Selbstständigkeit.

Seit 2009 bietet die Firma CleanControlling Beratung und Schulung zum Thema Montagesauberkeit an. Ebenfalls unterstützt und berät Herr Burger OEM's und Automobilzulieferer zum Thema Montagesauberkeit, Partikelmonitoring sowie Beschaffung von sauberkeitssensiblen Produktionsanlagen.

Besonders im Automotiv-Bereich wird Volker Burger von Seiten der Branchenführer als Berater und auch Pionier geschätzt und geachtet. Als anerkannter Fachmann im Firmenverbund und in den Gremien und Normenausschüssen ist er tätig und wirkt aktiv an der Erarbeitung von Normen wie der VDA 19 Teil 1 und Teil 2 oder der ISO 16232 mit.

2014 führt das Interesse und das Wissen von Volker Burger zum Bereich Sauberkeit in der Medizintechnik zur Gründung der CleanControlling Medical GmbH & Co. KG. Die damit verbundene GLP Zertifizierung und Akkreditierung der Firma beweist seine Kompetenz auch in diesem Fachgebiet.